

Zawór strefowy z silnikiem

seria 6460

Dane techniczne korpusu zaworu

Przyłącza śrubunkowe:	1/2", 3/4", 1", 1 1/4" dla 2 i 3-dr. - serie 6470 i 6480
	3/4" dla 4-dr - seria 6489
Ciśnienie nominalne:	10 bar
Maksymalna temperatura płynu:	110°C
Ciśnienie różnicowe:	10 bar

Podwójna uszczelka ze specjalnego PTFE i O-Ringiem z EPDM.
Wykonany z mosiądzu UNI EN 12165 CW617N, kula chromowana, o nieścierającej się powierzchni.

Dane techniczne silnika

Zasilanie:	220V ±20% lub 24V ±10%, 50-60Hz
Moc pobierana:	4VA
Przebieg przez wyłącznik pomocniczy:	0,8A (220V) lub 1,3A (24V)
Klasa zabezpieczenia elektrycznego:	IP 44
Czas przełączenia zaworu:	50 sekund
Moment obrotowy:	9 Nm
Maksymalna temperatura otoczenia:	55°C
Dopuszczalna wilgotność:	klasa G wg. DIN 40040

Instalacja

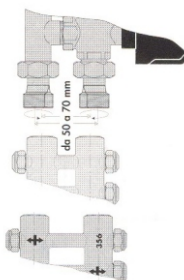

Zawory można montować zarówno w pozycji pionowej jak i poziomej. Połączenia za pomocą mimośrodów (symbol 648005 - 648006) pozwalają na montaż zaworów do każdego rozdzielacza posiadającego rozstaw osi w zakresie 50 i 70mm.

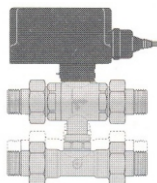

Zawór strefowy w wykonaniu czterodrogowym pozwala na ustawienie odległości pomiędzy zaworem a trójnikiem w zakresie od 49 do 63 mm.

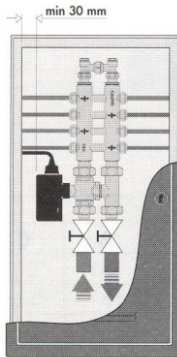

Przy montażu w szafce, należy pozostawić niezbędną ilość miejsca pomiędzy silnikiem a krawędzią szafki (30 mm), w celu umożliwienia późniejszej konserwacji lub demontażu urządzenia.

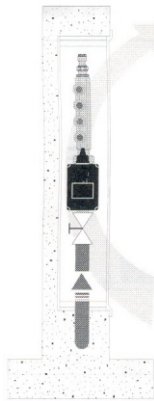

W celu zabezpieczenia urządzenia przed zbyt wysoką temperaturą należy zapewnić odpowiednią cyrkulację powietrza wewnątrz szafki.

Przełączanie ręczne

Zawór bez zamontowanego silnika sterującego może być przełączany ręcznie, za pomocą śrubokrętu.

Połączenie silnika z korpusem zaworu

1. Upewnić się, że oś silnika jest ustawiona w linii prostej z siedziskiem na trzpieniu zaworu (urządzenie jest dostarczone w pozycji "OTWARTE").

2. Nasunąć do oporu silnik na gniazdo zaworu i zablokować połączenie za pomocą elastycznej blokady umieszczając ją w specjalnym otworze.

Silnik może być zamocowany na zaworze tak, by podłączenie elektryczne było zwrócone w jedną lub drugą stronę.

Funkcjonowanie

W instalacjach wyposażonych jedynie w dwudrogowy zawór strefowy, należy przewidzieć zawór by-pass pomiędzy zasilaniem a powrotem z instalacji w celu zapewnienia minimalnego obiegu wody i zabezpieczenia pomp obiegowych po zamknięciu zaworu strefowego. Zawór trójdrogowy jest wyposażony w specjalną zwężkę równoważącą, znajdującą się w części by-pass zaworu, która w przypadku przełączenia zaworu utrzymuje odpowiednie ciśnienie w obiegu równoważąc go. W takich przypadkach istotne jest, aby pompa obiegowa posiadała raczej płaską charakterystykę pracy, co powoli uniknąć niepotrzebnych oscylacji w instalacji.

Podłączenia elektryczne

Podłączenia elektryczne silnika zaworu są wykonywane poprzez złącze nie wymagające otwarcia pokrywy silnika. Po założeniu wtyczki należy nasunąć kauczukowy kapturek ochronny na odpowiednie miejsce przy pokrywie silnika. Poniższe schematy przedstawiają najczęściej stosowane podłączenia elektryczne:

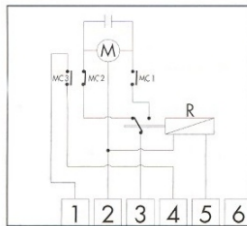

Schemat podłączeń przy zaworze w pozycji "ZAMKNIĘTY" MC3 - dodatkowy mikrowyłącznik pomocniczy, kontakty zwarte przy zaworze w pozycji "OTWARTY".

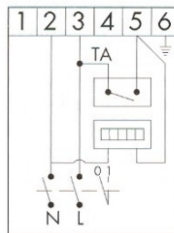

Przykładowy schemat podłączeń do termostatu pokojowego, licznika godzin i pompy. W przypadku, gdy pompa pobiera więcej niż 0,8 A (170 VA), konieczne jest zastosowanie osobnego, dodatkowego przekaźnika.

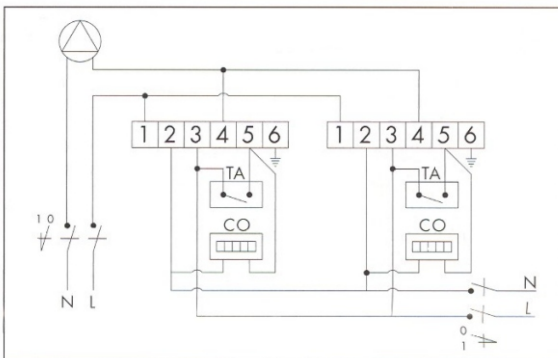

Schemat podłączeń do termostatu pokojowego.

6460+6470

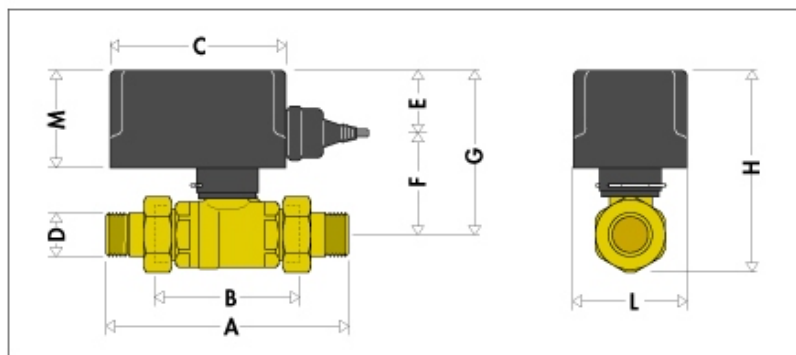

D	A	B	C	E	F	G	H	L	M
1/2"	141	80	105	36	65,5	101,5	124	68,5	59
3/4"	141	80	105	36	65,5	101,5	124	68,5	59
1"	178	92	105	36	70	106	128,5	68,5	59
1 1/4"	172	92	105	36	70	106	128,5	68,5	59

6460+6480+6490

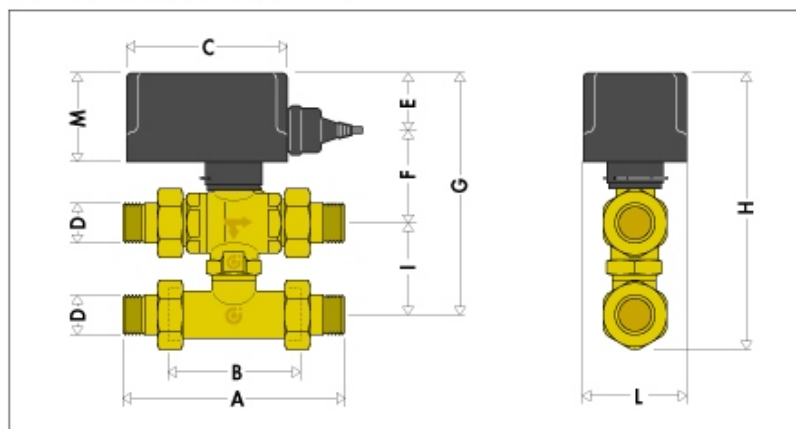

D	A	B	C	E	F	G	H	I	L	M
1/2"	141	80	105	36	65,5	161,5	184	60	68,5	59
3/4"	141	80	105	36	65,5	161,5	184	60	68,5	59
1"	178	92	105	36	70	166	188,5	60	68,5	59

6460+6489

D	A	B	C	E	F	G	H	I	L	M
3/4"	141	80	105	36	65,5	150,5+164,5	173+187	49+63	68,5	59